

Colonna Refrigerata Microfiltrazione

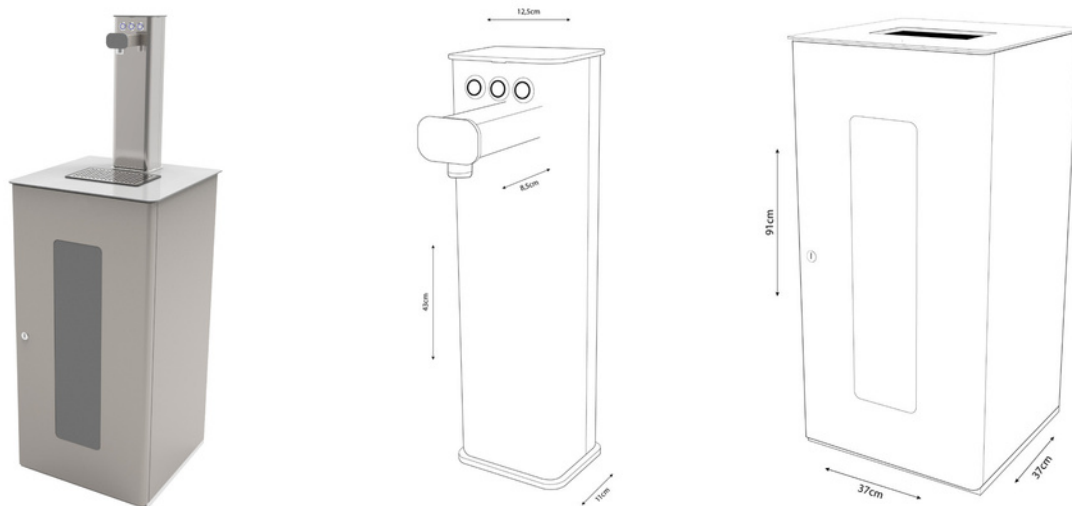

Tower Plus Dispenser

Uffici e Locali pubblici – 3vieAcqualisciaambiente, fredda e gassata



L'erogatore Tower è progettato per contenere nel suo mobiletto filtro, lampada UVC in linea, bombola di CO2 ricaricabile, e scarico (diretto o con tanica), ed è caratterizzato da un ampio vano d'erogazione, che permette il facile utilizzo con borracce, caraffe e bottiglie.

Caratteristiche e Struttura

Sistema raffreddamento	A riempimento
Imp. frigorifero	Ermetico
Potenza frigorifera	213 W
Ingresso H2O	8 mm
Uscita H2O	--- Nessuno ---
Ingresso CO2	6 mm
Scarico	--- Nessuno ---
Produzione H2O calda	--- Nessuno ---
Produzione H2O fredda	50 Lt/h
Regolatore TSD	--- Nessuno ---
Pressione H2O ingresso	1.8 - 4 bar
Pressione esercizio	---
Compressore	1/10Hp
Gas Refrigerante	R290

Raffreddamento	Ad accumulo
Filtro Baionetta	Esterno
Membrane osmosi	--- Nessuno ---
Manometro	--- Nessuno ---
Potenza assorbita max	150 W
Antiallagamento	--- Nessuno ---
Pompa Booster	130 l/h
Litri Gasatore	1 Lt
Litri Banco ghiaccio	8 Lt
Alimentazione	230V - 50Hz
Vaschetta raccogliacqua	Si
Dimensioni	38x38x133 cm
Peso	32 Kg

Optional acquistabili separatamente

↪ KitInstallazione | ↪ M isceltori | ↪ KitGasatura

Colonna Refrigerata Microfiltrazione



Tower Plus Dispenser

Uffici e Locali pubblici – 3vieAcqualisciaambiente, fredda e gassata

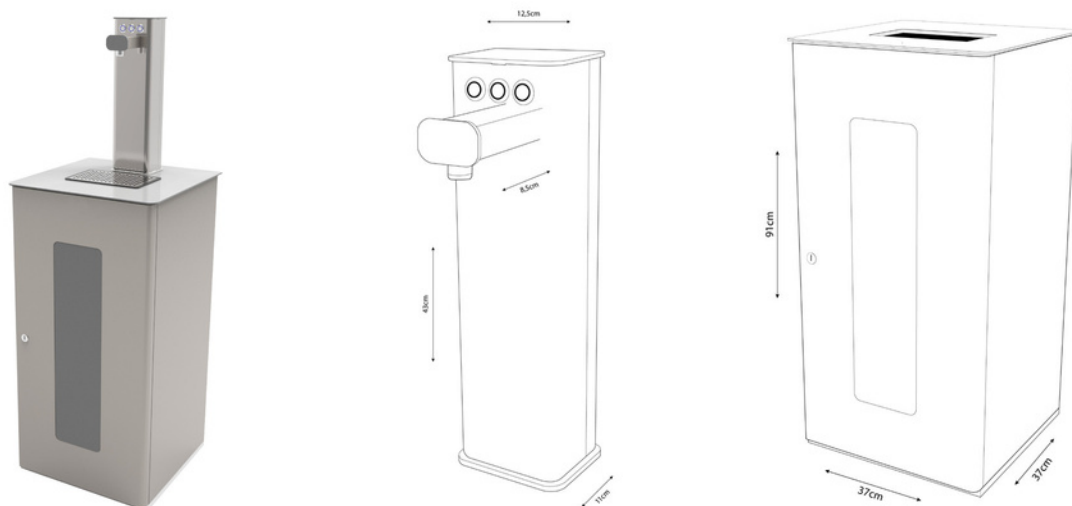

L'erogatore Tower è progettato per contenere nel suo mobiletto filtro, lampada UVC in linea, bombola di CO2 ricaricabile, e scarico (diretto o con tanica), ed è caratterizzato da un ampio vano d'erogazione, che permette il facile utilizzo con borracce, caraffe e bottiglie.

Caratteristiche e Struttura

Sistema raffreddamento	A riempimento
Imp. frigorifero	Ermetico
Potenza frigorifera	213 W
Ingresso H2O	8 mm
Uscita H2O	--- Nessuno ---
Ingresso CO2	6 mm
Scarico	--- Nessuno ---
Produzione H2O calda	--- Nessuno ---
Produzione H2O fredda	80 Lt/h
Regolatore TSD	--- Nessuno ---
Pressione H2O ingresso	1.8 - 4 bar
Pressione esercizio	---
Compressore	1/ 10Hp
Gas Refrigerante	R290

Raffreddamento	Ad accumulo
Filtro Baionetta	Esterno
Membrane osmosi	--- Nessuno ---
Manometro	--- Nessuno ---
Potenza assorbita max	150 W
Antiallagamento	--- Nessuno ---
Pompa Booster	130 l/h
Litri Gasatore	1,2 Lt
Litri Banco ghiaccio	15 Lt
Alimentazione	230V - 50Hz
Vaschetta raccogli gocce	Si
Dimensioni	38x38x133 cm
Peso	32 Kg

Optional acquistabili separatamente

↪ KitInstallazione | ↪ M iscelatori | ↪ KitGasatura

Colonna Refrigerata Microfiltrazione



Tower Plus Dispenser

Uffici e Locali pubblici – 3vieAcqualisciaambiente, fredda e gassata

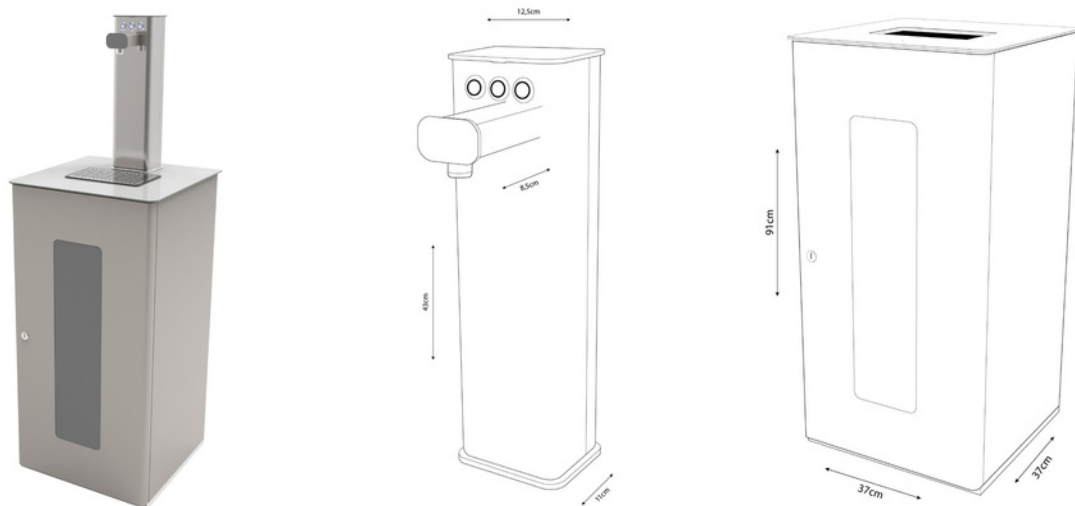

L'erogatore Tower è progettato per contenere nel suo mobiletto filtro, lampada UVC in linea, bombola di CO2 ricaricabile, e scarico (diretto o con tanica), ed è caratterizzato da un ampio vano d'erogazione, che permette il facile utilizzo con borracce, caraffe e bottiglie.

Caratteristiche e Struttura

Sistema raffreddamento	A riempimento
Imp. frigorifero	Ermetico
Potenza frigorifera	280 W
Ingresso H2O	8 mm
Uscita H2O	--- Nessuno ---
Ingresso CO2	6 mm
Scarico	--- Nessuno ---
Produzione H2O calda	--- Nessuno ---
Produzione H2O fredda	120 Lt/h
Regolatore TSD	--- Nessuno ---
Pressione H2O ingresso	1.8 - 4 bar
Pressione esercizio	---
Compressore	1/5 Hp
Gas Refrigerante	R290

Raffreddamento	Ad accumulo
Filtro Baionetta	Esterno
Membrane osmosi	--- Nessuno ---
Manometro	--- Nessuno ---
Potenza assorbita max	200 W
Antiallagamento	--- Nessuno ---
Pompa Booster	200 Lt/h
Litri Gasatore	1,2 Lt
Litri Banco ghiaccio	15Lt
Alimentazione	230V - 50Hz
Vaschetta raccogli gocce	Si
Dimensioni	42x55x133 cm
Peso	42 Kg

Optional acquistabili separatamente

↪ KitInstallazione | ↪ M iscelatori | ↪ KitGasatura